

SMPTC 系列

全程/直壓型增壓缸

All Stage/Direct Compressive Boosting Cylinder Series

■ 特色

1. 使用一般氣壓即能達成油壓缸之高出力，不需要液壓單元且能全程均為高出力

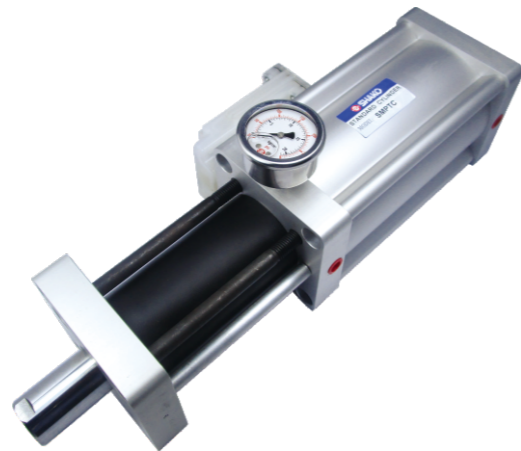

■ 訂購代號

SMPTC	-	1T	-	5
直壓型增壓缸		總出力(噸)/油缸內徑		總行程
		1 :1T		5 :5mm
		3 :3T		10 :10mm
		5 :5T		15 :15mm
		8 :8T		20 :20mm
		13 :13T		

■ 規格表

機型	SMPTC
作動方式	雙動
作動壓力	2 ~ 7 kgf/cm ² 過濾後乾燥壓縮空氣
循環油	ISO VG 32
工作溫度	-5℃ ~ +60℃ (其餘工作溫度需訂制)
操作速度	50-700mm/s
油缸保證耐壓	300 kgf/cm ²
氣缸保證耐壓	15 kgf/cm ²
行程公差	+1.0mm 0
工作頻率	10次/min

■ 尺寸圖

SMPTC-1T

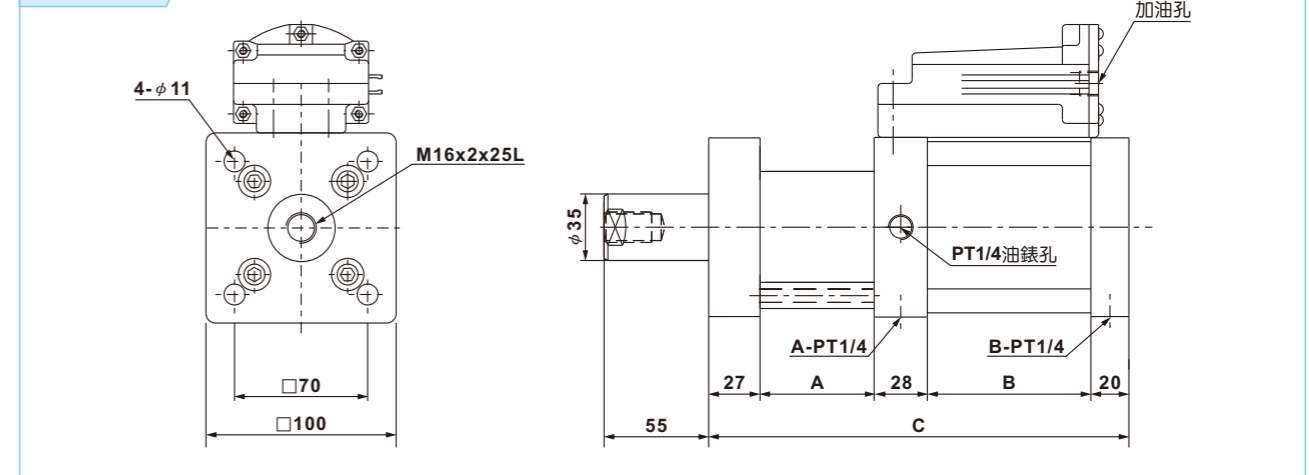

■ 理論出力

操作壓力	增壓出力	增壓行程	A	B	C
4 kg/cm ²	1000kg	5	65	86	221
5 kg/cm ²	1250kg	10	65	111	251
6 kg/cm ²	1500kg	15	70	135	280
7 kg/cm ²	1750kg	20	75	160	310

(單位：mm)

SMPTC-3T

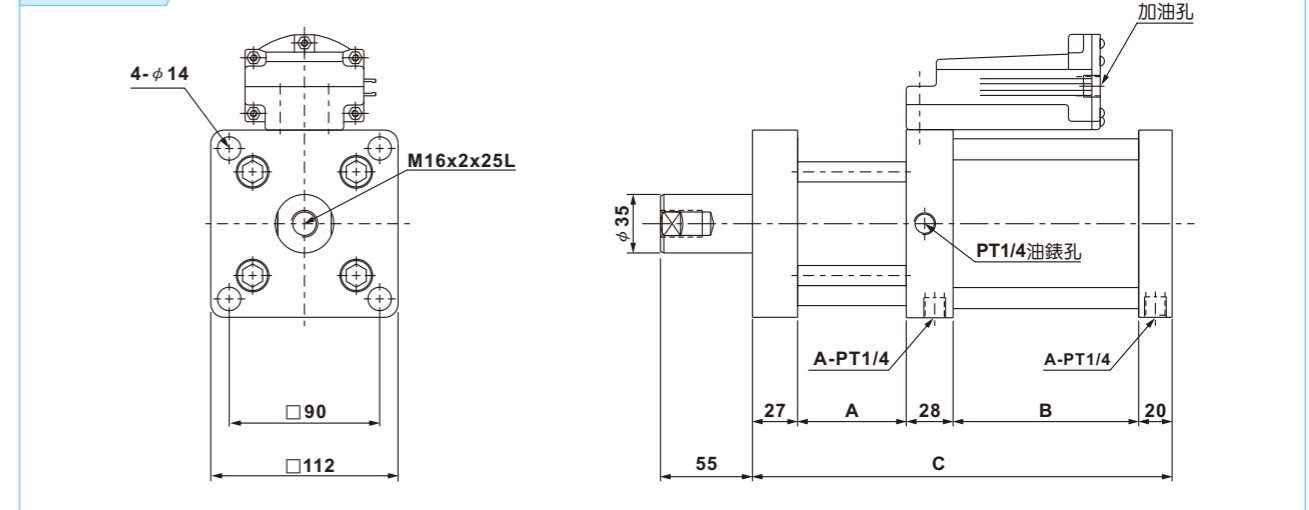

■ 理論出力

操作壓力	增壓出力	增壓行程	A	B	C
4 kg/cm ²	2400kg	5	65	111	251
5 kg/cm ²	3000kg	10	705	151	296
6 kg/cm ²	3600kg	15	130	191	396
7 kg/cm ²	4200kg	20	135	231	441

(單位：mm)

SMPTC 系列

全程/直壓型增壓缸

All Stage/Direct Compressive Boosting Cylinder Series

■ 尺寸圖

SMPTC-5T

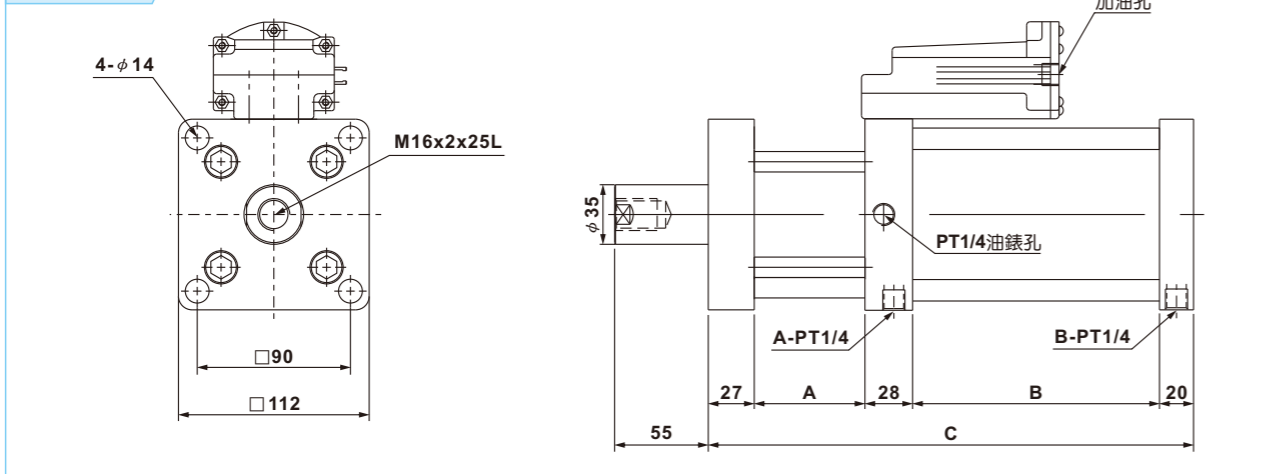

■ 理論出力

操作壓力	增壓出力	增壓行程	A	B	C
4 kg/cm ²	3800kg	5	65	145	285
5 kg/cm ²	4800kg	10	125	205	405
6 kg/cm ²	5700kg	15	175	265	515
7 kg/cm ²	6700kg	20	220	321	616

(單位：mm)

SMPTC-8T

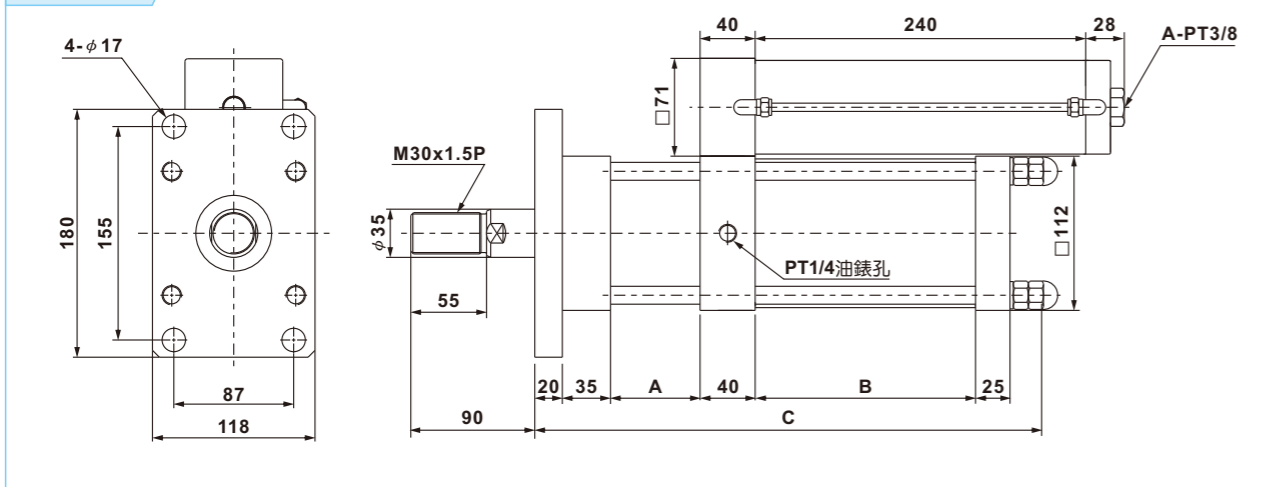

■ 理論出力

操作壓力	增壓出力	增壓行程	A	B	C
4 kg/cm ²	5000kg	5	65	160	360
5 kg/cm ²	6200kg	10	125	240	485
6 kg/cm ²	7500kg	15	190	320	645
7 kg/cm ²	8800kg	20	280	400	815

(單位：mm)

■ 尺寸圖

SMPTC-13T

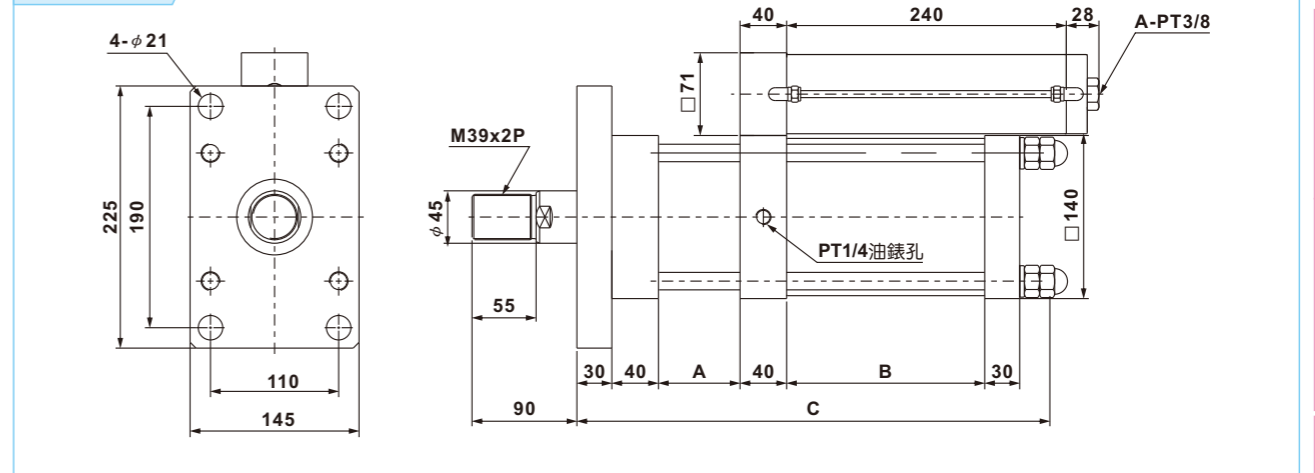

■ 理論出力

操作壓力	增壓出力	增壓行程	A	B	C
4 kg/cm ²	7800kg	5	70	170	398
5 kg/cm ²	9800kg	10	125	245	528
6 kg/cm ²	11800kg	15	180	320	658
7 kg/cm ²	13800kg	20	250	395	803

(單位：mm)