

VCP 氣導式逆止閥

系列 Pilot Check Valve

工程符號

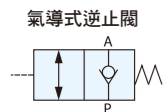

特色

1. 壓力保持之安全迴路
2. 本產品可直接安裝於氣壓缸進、出口
3. 採氣引導式，控制氣缸瞬間停止



訂購代號

VCP	-	02	N
配管尺寸		配管口螺牙	
02: 1/4"		空白: G	
03: 3/8"		N : NPT	
		R : Rc	

規格表

機型	VCP-02	VCP-03
配管尺寸	1/4"	3/8"
本體材質	鋅合金	黃銅
使用流體	壓縮空氣	
有效截面積	14mm ²	39mm ²
工作壓力範圍	1 ~ 10 kgf/cm ²	
氣引導壓力	1/2 x 工作壓力以上 (但最小須 > 1kgf/cm ²)	
最大耐壓	15 kgf/cm ²	
環境溫度	-5°C ~ 60°C	
淨重	90g	102g

尺寸圖

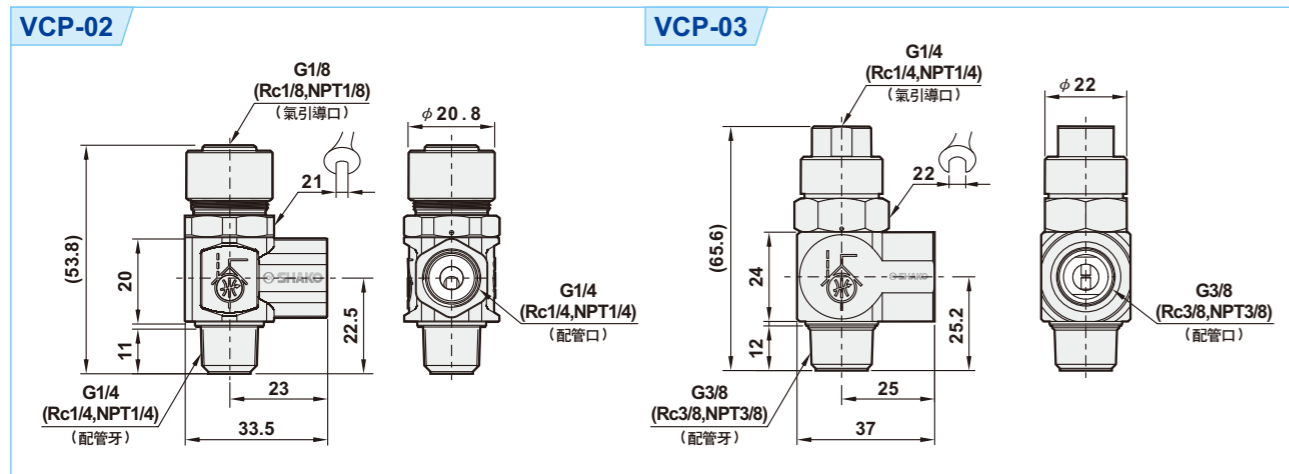

VCPS 兩速控制閥

系列 Speed Control Valve

工程符號

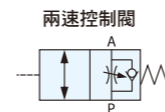

特色

1. 壓力保持之安全迴路
2. 兩速控制閥可直接安裝於氣壓缸進、出口處
3. 可大幅提高氣缸速度之操控性，與一般以電磁閥遠端操控氣缸行進速度及減速，截然不同



訂購代號

VCPS	-	02	N
配管尺寸		配管口螺牙	
02: 1/4"		空白: G	
03: 3/8"		N : NPT	
		R : Rc	

規格表

機型	VCPS-02	VCPS-03
配管尺寸	1/4"	3/8"
本體材質	鋅合金	黃銅
使用流體	壓縮空氣	
有效截面積	14mm ²	39mm ²
工作壓力範圍	1 ~ 10 kgf/cm ²	
氣引導壓力	1/2 x 工作壓力以上 (但最小須 > 1kgf/cm ²)	
最大耐壓	15 kgf/cm ²	
環境溫度	-5°C ~ 60°C	
淨重	100g	119g

尺寸圖

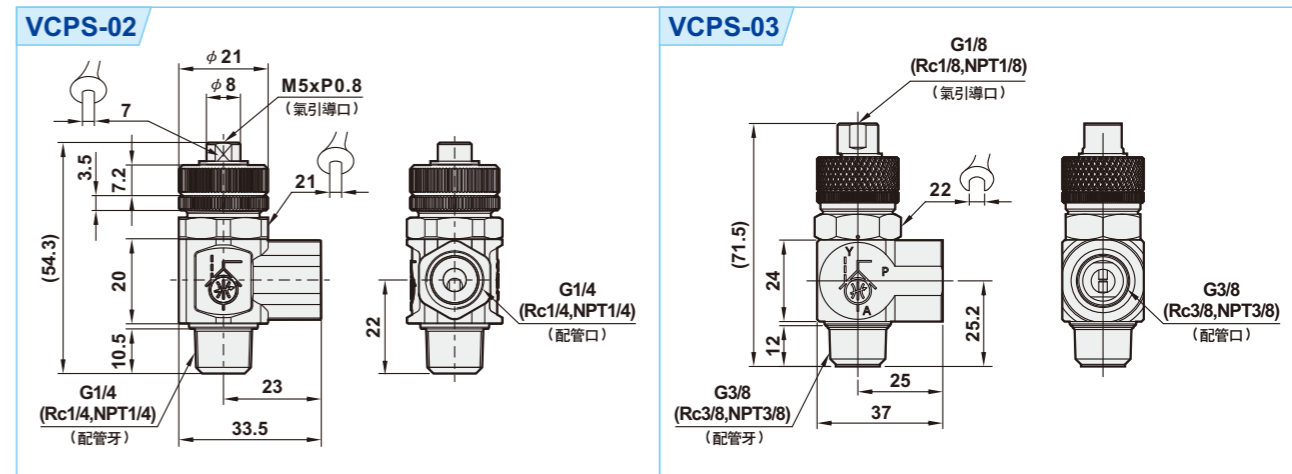

控制元件

相關閥類

SV

S

SCP

C

VCP

VCPS

Q

ST

VV

