

工程符號

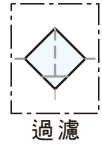

特色

1. 有效快速排除水及微粒
2. 40 μ m及5 μ m濾芯替換簡易方便



訂購代號

| UV | — | 02 | N | C | B | A |
|-------|----------|----------------------------|---|-------------------|--------------------------------|---|
| 真空過濾器 | 配管尺寸 | 配管口螺牙 | 過濾精度 | 固定架 | 杯子材質 | |
| | 02: 1/4" | 空白: G N : NPT R : Rc | PE濾蕊 空白: 5 μ m C : 40 μ m 燒結銅濾蕊 S : 5 μ m T : 40 μ m | 空白: 不附架 B : 附架 | 空白: 標準杯 A : 耐酸鹼杯 AL : 鋁杯 | |

規格表

| 機 型 | UV-02 | UV-03 | UV-04 |
|-----------------------------|-------------------------------------|-------|-------|
| 配管尺寸 | 1/4" | 3/8" | 1/2" |
| 使用流體 | 壓縮空氣 | | |
| 本體材質 | 鋁壓鑄 | | |
| 杯子材質 | 工程塑膠 (標準配備) | | |
| 過濾精度 | 5 μ m (標準配備) 、40 μ m (選購) | | |
| 工作壓力 | -101.3kPa ~ 9.9 kgf/cm ² | | |
| 最大耐壓 | 15 kgf/cm ² | | |
| 最大流量 l/min (ANR) 40 μ m | 2440 | 2450 | 3030 |
| 環境溫度 | -10 $^{\circ}$ C ~ 60 $^{\circ}$ C | | |
| 濾杯容量 | 105cc | | |
| 淨重 | 530g (AL 鋁杯 830g) | | |
| 選購配件 | 固定架組 | | |

尺寸圖

UV-02, 03, 04

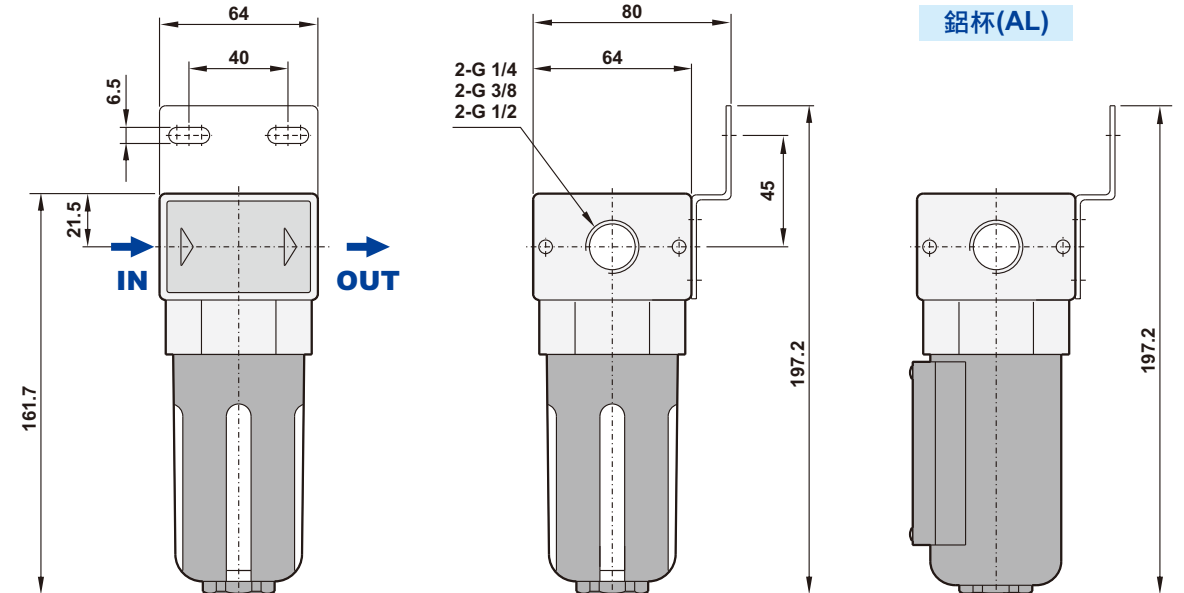

流量表

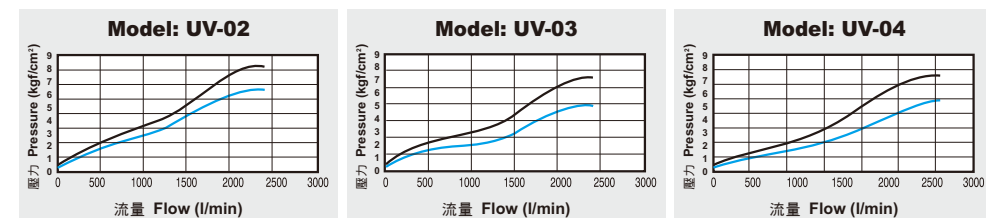

說明:

X軸: 流量 (l/min)
 Y軸: 壓力 (kgf/cm²)
 藍線 (P0) = 出氣孔壓力
 黑線 (P1) = 進氣口壓力
 P1-P0 = 壓力範圍