

# U 系列 調壓閥 Regulator

## 工程符號

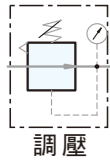

## 特色

1. 壓力調整簡單精準
2. 可盤面固定

## 訂購代號

<b>UR</b>	<b>-</b>	<b>02</b>	<b>N</b>
調壓閥		配管尺寸	配管口螺牙
		02: 1/4"	空白: G
		03: 3/8"	N : NPT
		04: 1/2"	R : Rc
		06: 3/4"	
		08: 1"	

不排氣型請洽業務  
 ※出口端壓力大於入口端壓力時，無法洩壓

## 規格表

機型	UR-02	UR-03	UR-04	UR-06	UR-08
配管尺寸	1/4"	3/8"	1/2"	3/4"	1"
使用流體	壓縮空氣				
調壓結構	活塞式				
本體材質	鋁壓鑄				
操作壓力	0 ~ 9.9 kgf/cm <sup>2</sup>				
最大進氣壓	15 kgf/cm <sup>2</sup>				
最大流量 l/min(ANR)	2100	2130	2750	8000	8500
環境溫度	-10℃ ~ 60℃				
淨重	740g	730g	720g	1250g	1240g
附屬配件	壓力錶、固定架組、塞頭				

## 流量表

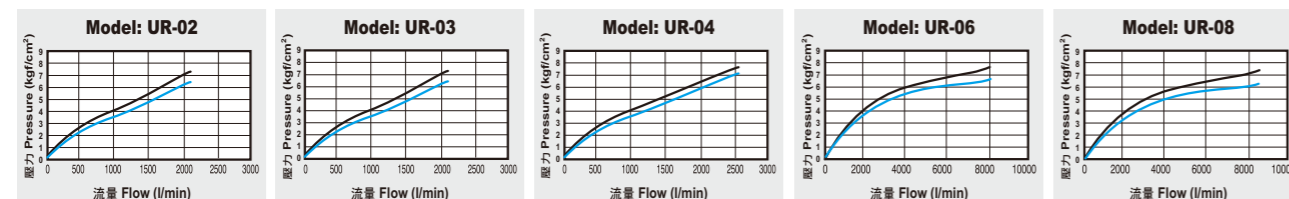

說明: X軸: 流量, Y軸: 壓力, 藍線 (P0) = 出氣孔壓力, 黑線 (P1) = 進氣口壓力, P1-P0 = 壓力範圍

## 尺寸圖

UR-02, 03, 04

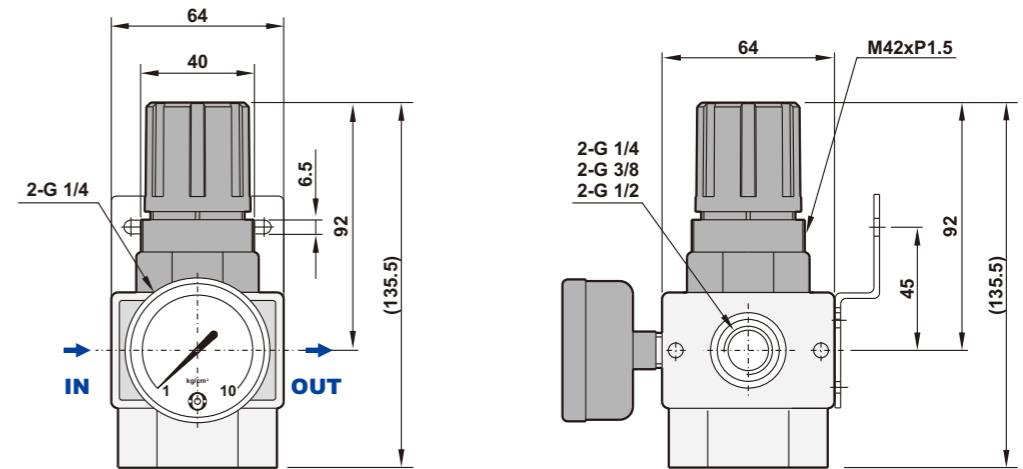

UR-06, 08

