

U 油霧器

系列 Lubricator

工程符號

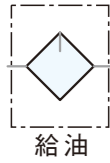

特色

- 不用關掉氣源及停線加油
- 細霧狀給油，確保有效保護並延長機件壽命



※油品建議等級：ISO-VG32

訂購代號

油霧器	配管尺寸	配管口螺牙	固定架	杯子材質
UL - 02	02: 1/4"	空白: G	空白: 不附架	空白: 標準杯
	03: 3/8"	N : NPT	B : 附架	A : 耐酸鹼杯
	04: 1/2"	R : Rc		AL : 鋁杯
	06: 3/4"			
	08: 1"			

規格表

機 型	UL-02	UL-03	UL-04	UL-06	UL-08
配管尺寸	1/4"	3/8"	1/2"	3/4"	1"
使用流體	壓縮空氣				
本體材質	鋁壓鑄				
杯子材質	工程塑膠(標準配備), 耐酸鹼杯, 鋁合金杯(選配)				
操作壓力	0.5 ~ 9.9 kgf/cm ²				
最大耐壓	15 kgf/cm ²				
最大流量 l/min(ANR)	2490	2525	4310	8400	9000
環境溫度	-10°C ~ 60°C				
油杯容量	125cc		235cc		
淨重	500g (AL 鋁杯 800g)		1095g (AL 鋁杯 1445g)		
選購配件	固定架組				

尺寸圖

UL-02, 03, 04

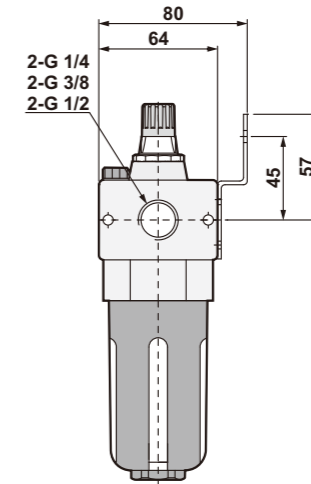
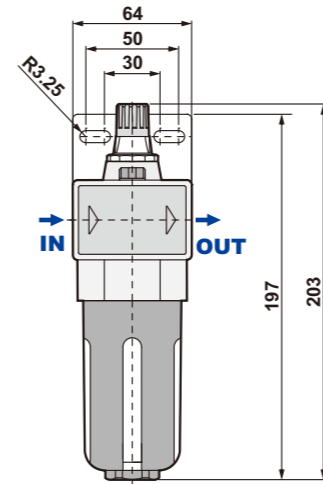

鋁杯(AL)

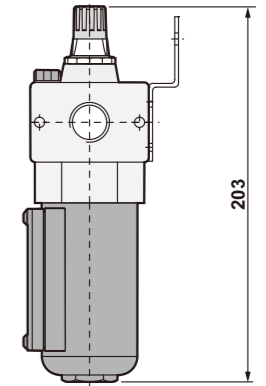

UL-06, 08

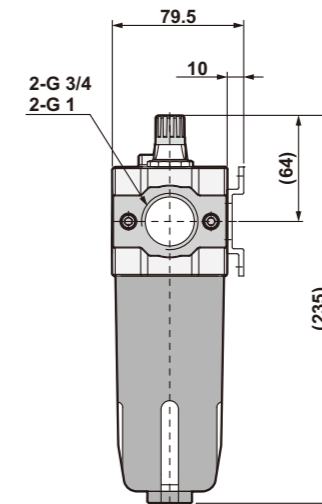
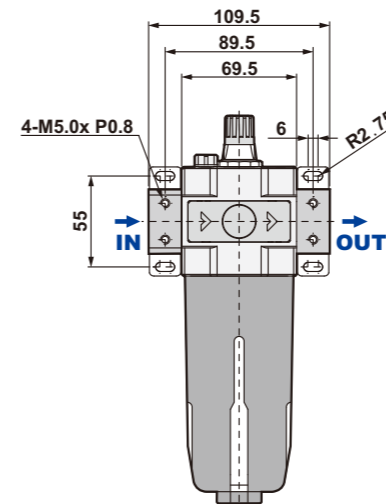

鋁杯(AL)

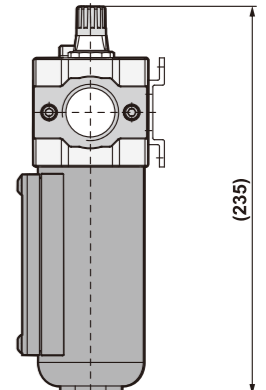

流量表

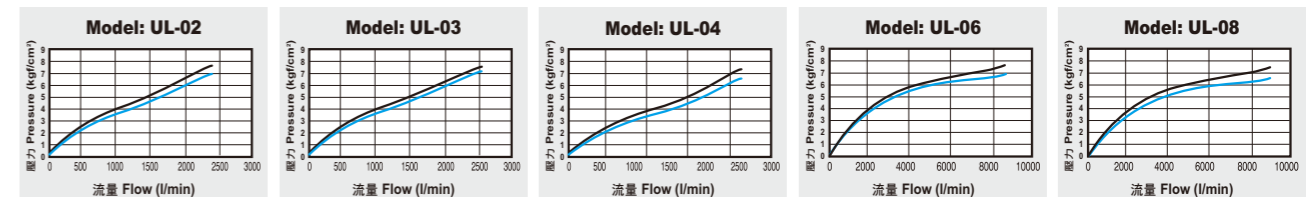

說明： X軸：流量，Y軸：壓力，藍線(P0) = 出氣孔壓力，黑線(P1) = 進氣口壓力，P1-P0 = 壓力範圍