

U 系列 過濾器

Air Filter

工程符號

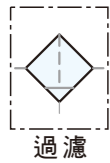

特色

1. 有效快速排除水及微粒
2. 40µm及5µm濾芯替換簡易方便



訂購代號

UF - 02	N	C	H	B	A	
過濾器	配管尺寸	配管口螺牙	過濾精度	排水方式	固定架	杯子材質
	02: 1/4" 03: 3/8" 04: 1/2" 06: 3/4" 08: 1"	空白: G N : NPT R : Rc	PE濾蕊 空白: 5µm C : 40µm 燒結銅濾蕊 S: 5µm T: 40µm	空白: 半自動排水 H : 手動排水 D : 自動排水	空白: 不附架 B : 附架	空白: 標準杯 A : 耐酸鹼杯 AL : 鋁杯

規格表

機型	UF-02	UF-03	UF-04	UF-06	UF-08
配管尺寸	1/4"	3/8"	1/2"	3/4"	1"
使用流體	壓縮空氣				
本體材質	鋁壓鑄				
杯子材質	工程塑膠(標準配備)、耐酸鹼杯、鋁合金杯(選配)				
過濾精度	PE濾蕊: 5µm(標準配備)、40µm(選購); 燒結銅濾蕊(選購): 5µm、40µm				
操作壓力	0.5 ~ 9.9 kgf/cm ²				
最大耐壓	15 kgf/cm ²				
最大流量 l/min (ANR) 40µm	2440	2450	3030	8250	8860
環境溫度	-10°C ~ 60°C				
油杯容量	105cc		210cc		
標準排水	半自動(需低於0.5 kgf/cm ² 洩水)				
淨重	530g (AL 鋁杯 830g)		1250g (AL 鋁杯 1600g)		
選購配件	固定架組				

尺寸圖

UF-02, 03, 04

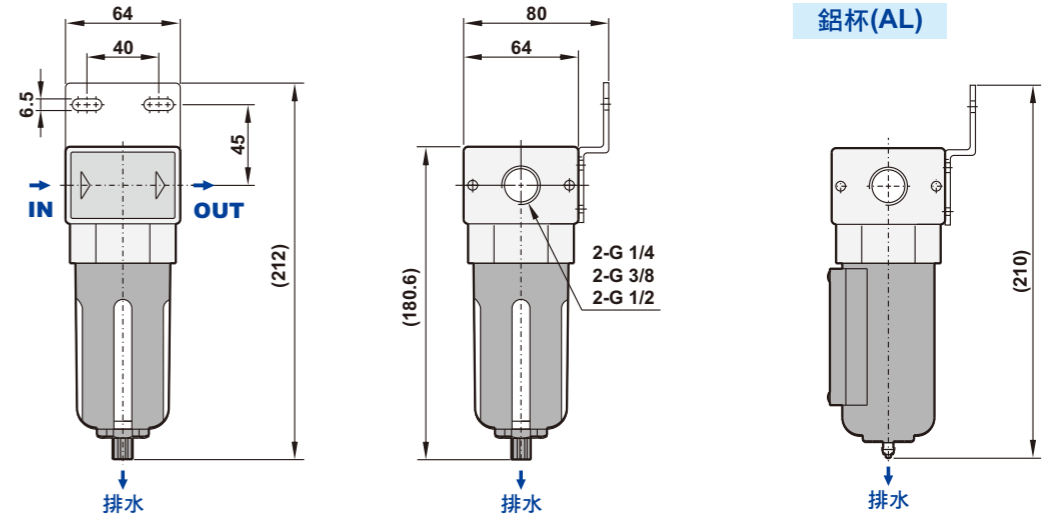

UF-06, 08

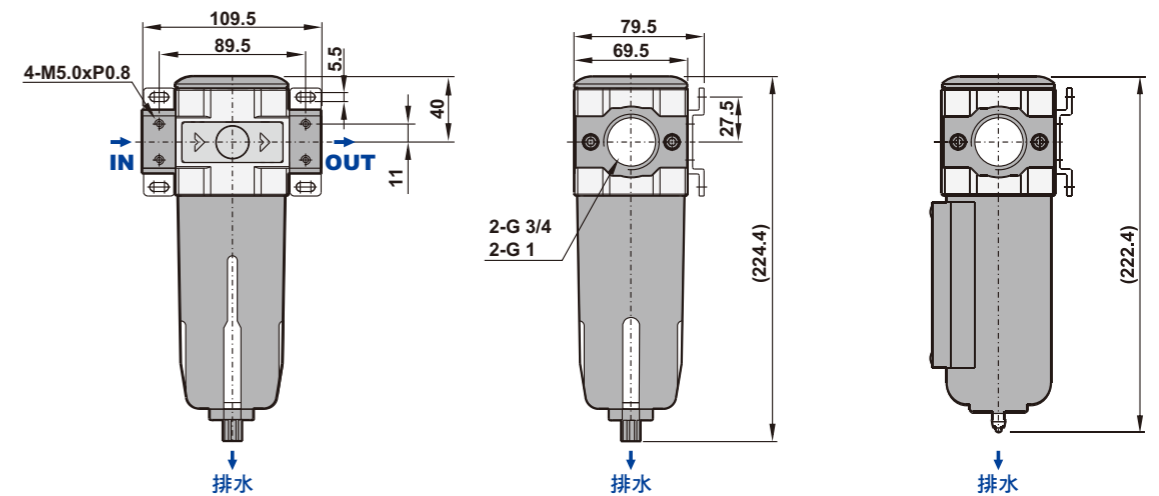

流量表

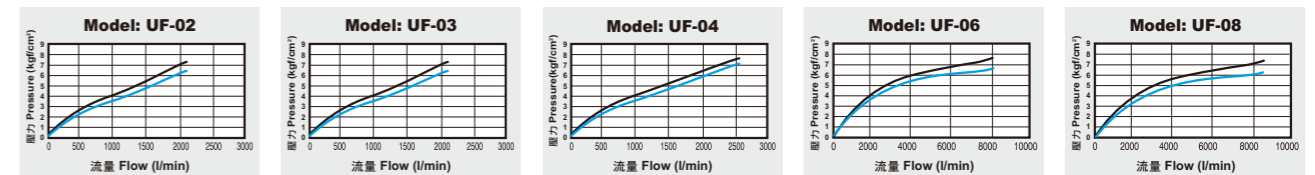

說明: X軸: 流量, Y軸: 壓力, 藍線 (P0) = 出氣孔壓力, 黑線 (P1) = 進氣口壓力, P1-P0 = 壓力範圍