

工程符號

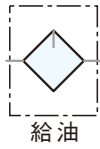

※ 油品建議等級：ISO-VG32

特色

- 不用關掉氣源及停線加油
- 細霧狀給油，確保有效保護並延長機件壽命

訂購代號

油霧器	配管尺寸	配管口螺牙	固定架	杯子材質
UCL - 02	02 : 1/4"	空白 : G	空白 : 不附架	空白 : 標準杯
	03 : 3/8"	N : NPT	B : 附架	A : 耐酸鹼杯
	04 : 1/2"	R : Rc		AL : 鋁杯

規格表

機型	UCL-02	UCL-03	UCL-04
配管尺寸	1/4"	3/8"	1/2"
使用流體	壓縮空氣		
本體材質	鋁壓鑄		
杯子材質	工程塑膠(標準配備)、耐酸鹼杯、鋁合金杯(選購)		
操作壓力	0.5 ~ 9.9 kgf/cm ²		
最大耐壓(標準杯)	15 kgf/cm ²		
最大流量 l/min (ANR) 40µm	2080	2100	2600
環境溫度	-10℃ ~ 60℃		
濾杯容量	125cc		
淨重	550g (AL 鋁杯 850g)		
選購配件	固定架組		

尺寸圖

UCL-02, 03, 04

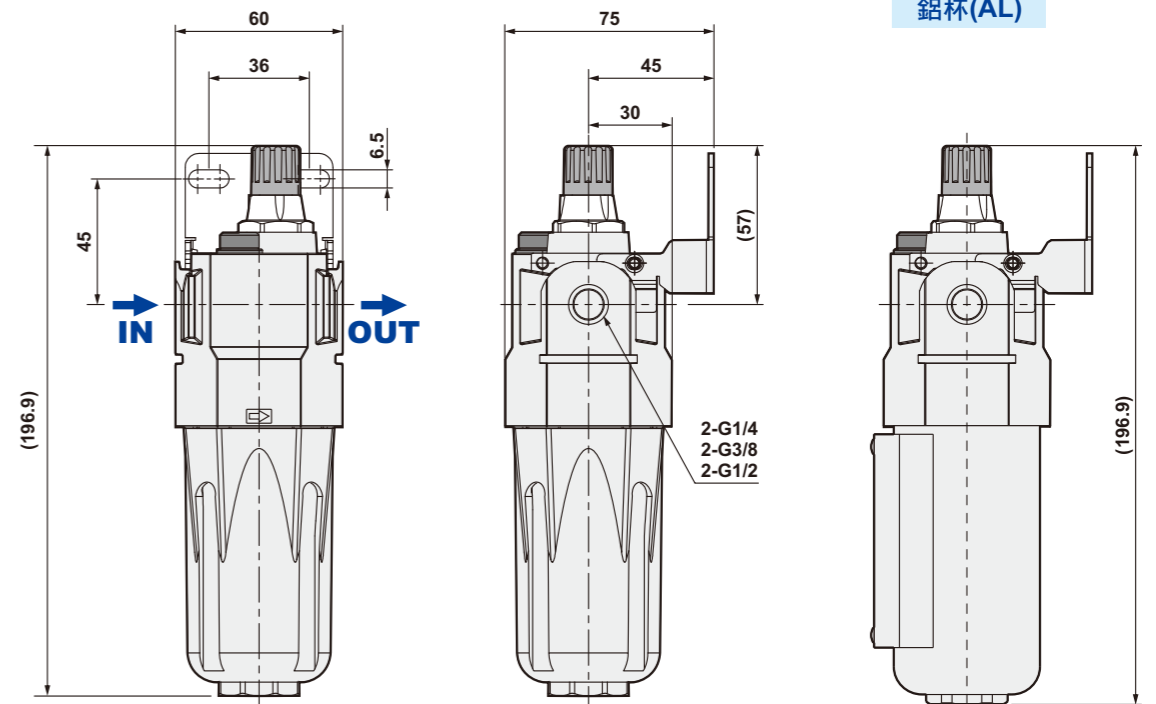

流量圖

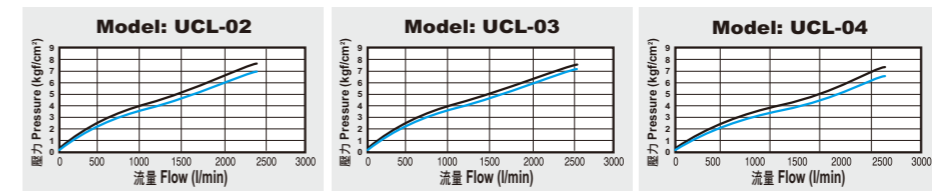

說明:

X軸：流量(l/min)
Y軸：壓力(kgf/cm²)
藍線 (P0) = 出氣孔壓力
黑線 (P1) = 進氣口壓力
P1-P0 = 壓力範圍