

### 工程符號

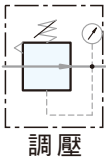

### 特色

1. 壓力調整簡單精準
2. 可選購盤面固定方式



### 訂購代號

NUR	-	02	N	G
調壓器		配管尺寸	配管口螺牙	壓力錶
		02 : 1/4"	空白 : G	空白 : 方錶
		03 : 3/8"	N : NPT	G : 圓錶
		04 : 1/2"	R : Rc	

不排氣型請洽業務

※出口端壓力大於入口端壓力時，無法洩壓

### 規格表

機 型	NUR-02	NUR-03	NUR-04
配管尺寸	1/4"	3/8"	1/2"
使用流體	壓縮空氣		
調壓結構	活塞式		
本體材質	鋁壓鑄		
操作壓力	0.5 ~ 9.9 kgf/cm <sup>2</sup>		
最大進氣壓	15 kgf/cm <sup>2</sup>		
最大流量 l/min (ANR)	2100	2130	2750
環境溫度	-10°C ~ 60°C		
淨重	560g	550g	540g
附屬配件	固定架組、塞頭		
選購配件	盤面螺帽		

### 尺寸圖

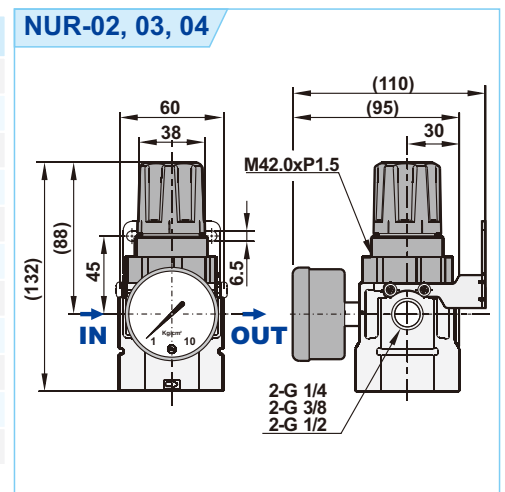

### 規格表

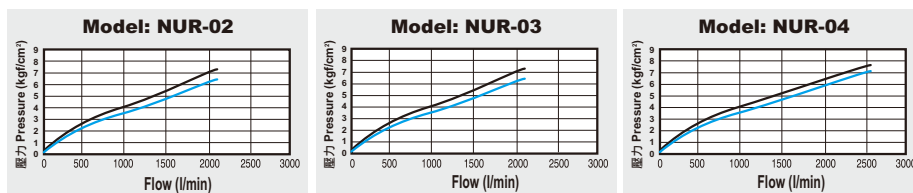

### 說明:

X軸：流量(l/min)

Y軸：壓力(kgf/cm<sup>2</sup>)

藍線 (P0) = 出氣孔壓力

黑線 (P1) = 進氣口壓力

P1-P0 = 壓力範圍