

■ 工程符號

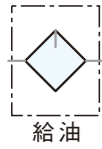

■ 特色

1. 不用關掉氣源及停線加油
2. 細霧狀給油，確保有效保護並延長機件壽命

■ 訂購代號

NUL	-	02	N	A
油霧器		配管尺寸	配管口螺牙	杯子材質
		02 : 1/4" 03 : 3/8" 04 : 1/2"	空白 : G N : NPT R : Rc	空白 : 標準杯 A : 耐酸鹼杯 AL : 鋁杯



※ 油品建議等級：ISO-VG32

Memo...

■ 規格表

機 型	NUL-02	NUL-03	NUL-04
配管尺寸	1/4"	3/8"	1/2"
使用流體	壓縮空氣		
本體材質	鋁壓鑄		
杯子材質	工程塑膠(標準配備), 耐酸鹼杯, 鋁合金杯(選購)		
操作壓力	0.5 ~ 9.9 kgf/cm ²		
最大耐壓(標準杯)	15 kgf/cm ²		
最大流量 l/min (ANR)	2080	2100	2600
環境溫度	-10°C ~ 60°C		
油杯容量	125cc		
淨重	550g (AL 鋁杯 720g)		
附屬配件	固定架組		

■ 尺寸圖

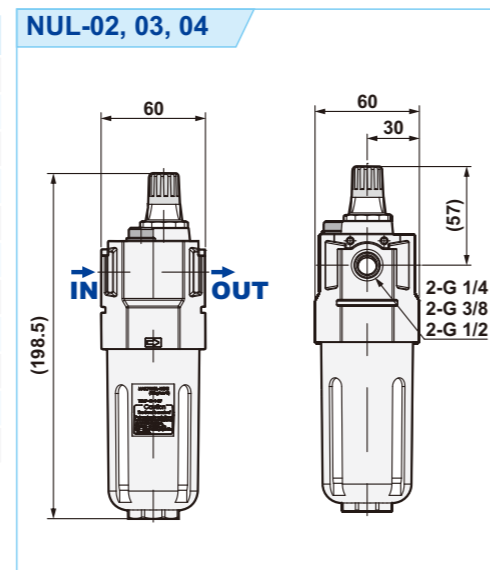

■ 規格表

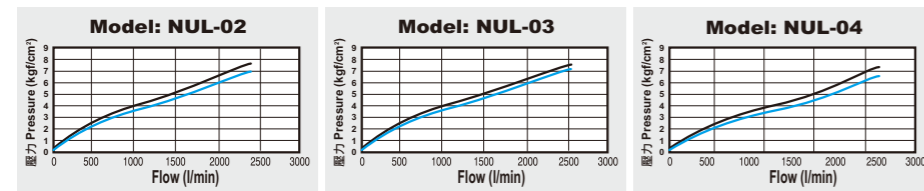

■ 說明:

X軸：流量(l/min)
Y軸：壓力(kgf/cm²)
藍線 (P0) = 出氣孔壓力
黑線 (P1) = 進氣口壓力
P1-P0 = 壓力範圍

