

工程符號

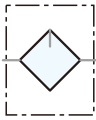

給油

特色

1. 細霧狀給油，確保有效保護並延長機件壽命



※ 油品建議等級：ISO-VG32

訂購代號

L200C	-	02	N	B
迷你型油霧器		配管尺寸	配管口螺牙	固定架
		01 : 1/8"	空白 : G	空白 : 不附架
		02 : 1/4"	N : NPT	B : 附架
			R : Rc	

規格表

機 型	L200C-01	L200C-02
配管尺寸	1/8" (選購)	1/4"
使用流體	壓縮空氣	
本體材質	鋁壓鑄	
杯子材質	工程塑膠 (標準配備)	
操作壓力	0.5 ~ 9.9 kgf/cm ²	
最大耐壓	12 kgf/cm ²	
最大流量 l/min(ANR)	2490	
環境溫度	-10℃ ~ 60℃	
油杯容量	50cc	
淨重	245g	
選購配件	固定架組	

尺寸圖

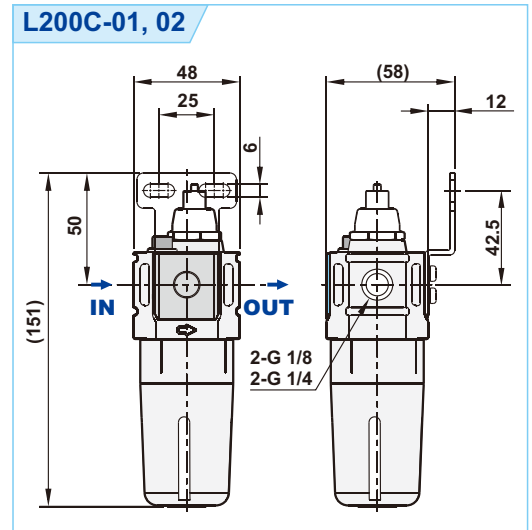

流量圖

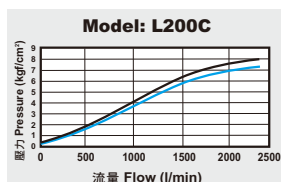

說明:

- X軸：流量 (l/min)
- Y軸：壓力 (kgf/cm²)
- 藍線 (P0) = 出氣孔壓力
- 黑線 (P1) = 進氣口壓力
- P1-P0 = 壓力範圍