

# A系列 迷你型油霧器

Miniature Lubricator

## 工程符號

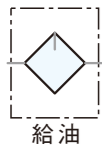

## 特色

1. 小型化及效率化
2. 細霧狀給油，確保有效保護並延長機件壽命



※ 油品建議等級：ISO-VG32

## 訂購代號

L200A	-	02	N	B	A	K
迷你型油霧器	配管尺寸	配管口螺牙	固定架	杯子材質	保護蓋	
	01 : 1/8" (選購) 02 : 1/4"	空白 : G N : NPT R : Rc	空白 : 不附架 B : 附架	空白 : 標準杯 A : 耐酸鹼杯	空白 : 無保護蓋 K : 有保護蓋	

## 規格表

機 型	L200A-01	L200A-02
配管尺寸	1/8" (選購)	1/4"
使用流體	壓縮空氣	
本體材質	工程塑膠	
杯子材質	工程塑膠 (標準配備)	
操作壓力	0.5 ~ 9.9 kgf/cm <sup>2</sup>	
最大耐壓 (標準杯)	12 kgf/cm <sup>2</sup>	
最大流量 l/min (ANR)	2449	
環境溫度	-10°C ~ 60°C	
油杯容量	50cc	
淨重	165g	
選購配件	固定架組	

## 尺寸圖

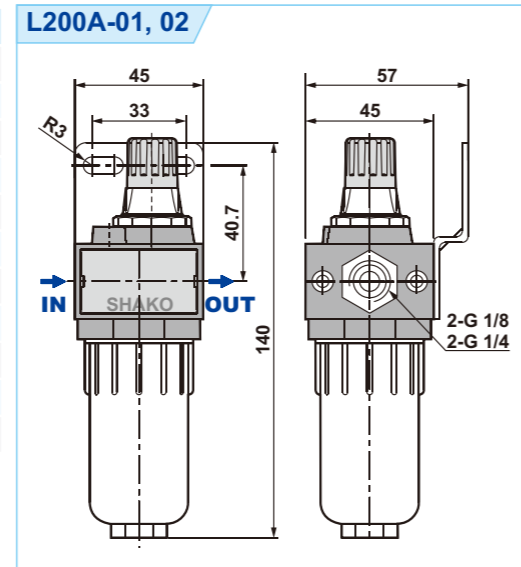

## 流量圖

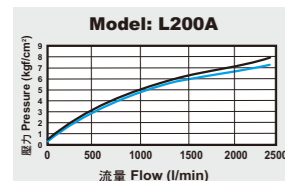

**說明：**  
 X軸：流量 (l/min)  
 Y軸：壓力 (kgf/cm<sup>2</sup>)  
 藍線 (P0) = 出氣孔壓力  
 黑線 (P1) = 進氣口壓力  
 P1-P0 = 壓力範圍

# Memo...

